

Ausgereifte Schnittpräzision auf kleinstem Raum

SECTOR-Serie



PRODUKTIVITÄT UND PRÄZISION

Mit der SECTOR-Serie machen Sie immer einen guten Schnitt.

Wir haben hart daran gearbeitet,
dass Sie es leichter haben!

Durchzugsstarker Sägemotor mit 4 kW Leistung

Schnelle
Schnittzyklen im
Automatikbetrieb



Durchgängige mittlere
Werkstückauflage

Leichtgängige und
ergonomische Bedienung

Pneumatischer
Verschieberost

Fertigschnittqualität zum
sofortigen Kantenanleimen



SECTOR-Serie

Exakt. Platzsparend. Effizient.

Die SECTOR 1255 pro und die SECTOR 1260 automatic vereinen bewährte Technik aus über 50 Jahren Erfahrung und eine grundsolide Konstruktion.

Perfekte Ergonomie, absolute Präzision und Winkelgenauigkeit sind die überzeugenden Eigenschaften dieser vertikalen Plattenaufteilsägen.

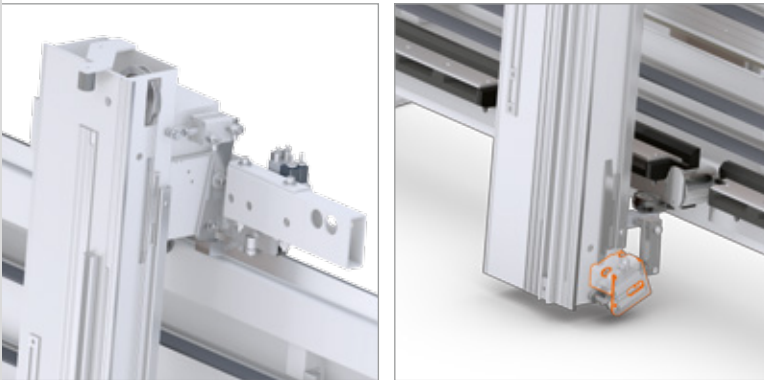

Sägebalken

Sägebalken oben und unten mit pneumatischer Arretierung, per Knopfdruck vom Bedienpult bedienbar.

Inklusive automatischer Schnittstellen-erkennung für den Vertikalschnitt.

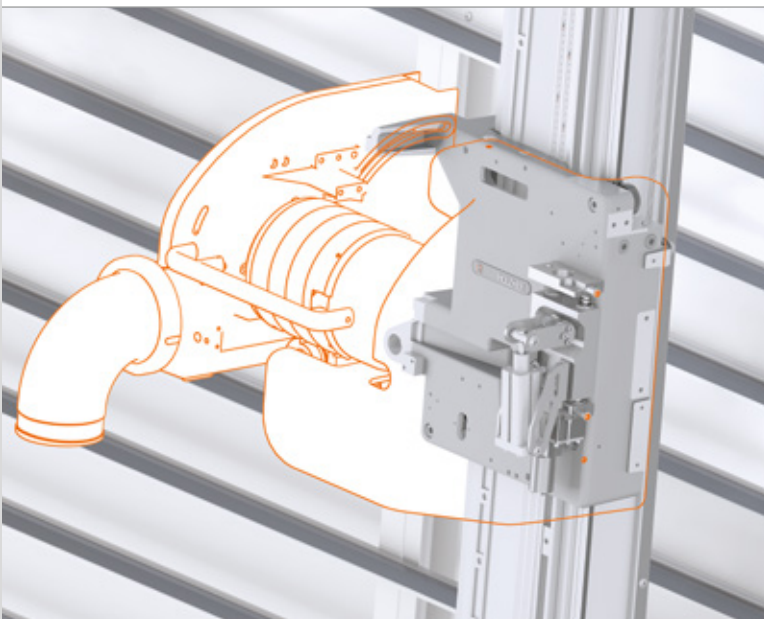

Sägeaggregat

Sägeaggregat inklusive pneumatischer Arretierung für den Horizontalschnitt und elektrischer Maß-Feineinstellung direkt am Bedienpult.

Sägeblattwechsel

Mit dem ProLock EasyFix-Schnellwechselsystem wechseln Sie die Sägeblätter im Handumdrehen.

Automatische elektrische Maß-Feineinstellung.



Automatikversion

Auf der SECTOR 1260 automatic können Sie mit stufenloser Vorschubgeschwindigkeit bis 25 m/min automatisch ...

- 1 eintauchen,
- 2 durchsägen (horizontal oder vertikal),
- 3 austauschen und
- 4 die Säge fährt automatisch zum Bediener zurück. Dadurch sind schnelle Schnittzyklen gewährleistet.
- 5 Optimierter Zyklus: Wenn Sie nicht die gesamte Schnittlänge benötigen, bringt der Automatikmodus das Sägeaggregat früher wieder zurück.



Nur bei HOLZ-HER
10 Jahre Gewährleistung
auf alle Linearführungen!

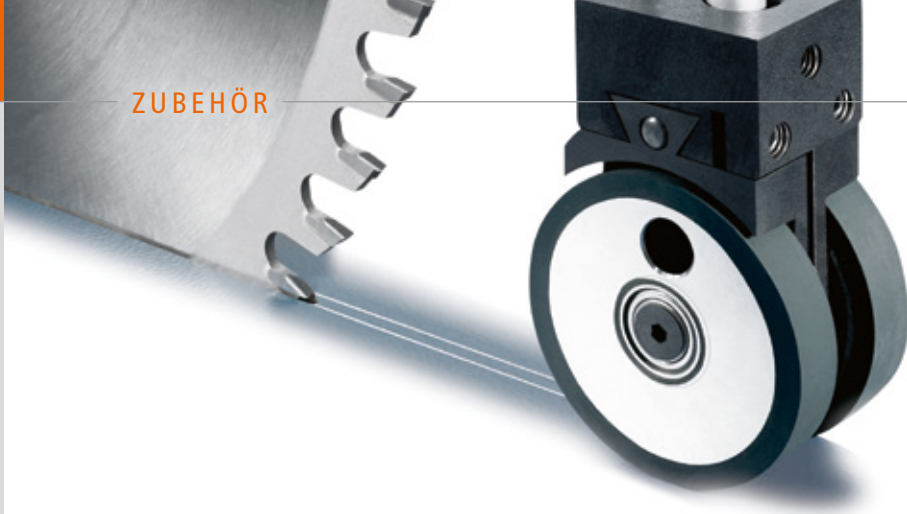

> SuperCut ist das patentierte HOLZ-HER Vorritzsystem. <

Saubere Arbeit leicht gemacht

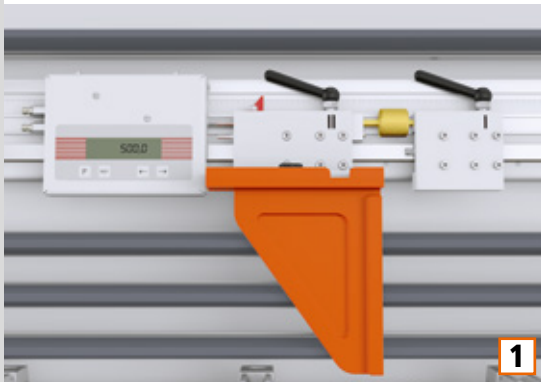

1

Vorritzen für den präzisen Schnitt

SuperCut ist das patentierte HOLZ-HER Vorritzsystem. Es liefert verleimfertige Schnitte bei nur einer Grundeinstellung (Bild oben).

- Zwei Hartmetallmesser ritzen die Oberfläche von beschichteten Platten exakt auf Sägeblattbreite vor.
- Anschließend trennt das Kreissägeblatt die Platte ohne Ausreißen der harten, spröden oder fasrigen Deckschicht.
- Das Ergebnis ist eine glatte Kante für die Weiterverarbeitung.
- SuperCut ist über eine Maßskala leicht einstellbar.

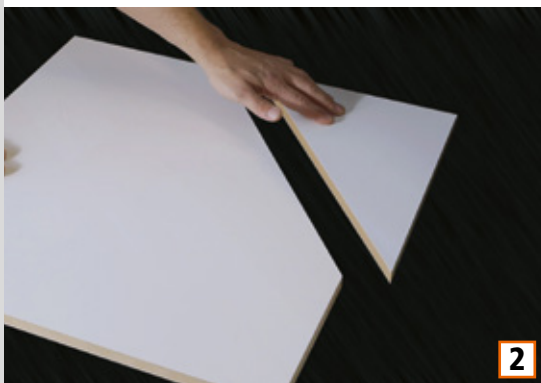

2

Längsanschlag digital, mit Feineinstellung

Digitale Maßanzeige für den Vertikalschnitt, inklusive Feineinstellung auf gehärteter Linearführung (optional) (Bild 1).

Winkelschnitteinrichtung GeoMetric

Mit der mobilen Winkelschnitteinrichtung können auf einfache Weise Schnittwinkel bis zu 45° ausgeführt werden. Dazu wird die Winkelschnitteinrichtung auf der Säge festgeklemmt und die Gradzahl eingestellt. Zwei verschiebbare Vakuumsauger fixieren die aufgelegte Platte. Anschließend kann vertikal oder horizontal geschnitten werden. Durch einfache Umstellung ist es möglich, die Winkelschnitteinrichtung rechts und links von der Schnittstelle aufzubauen (Bild 2).



3

Streifenanschlag

Der Streifenanschlag sorgt für einen wiederholgenauen Zuschnitt auf Breite der Werkstücke. Einmal eingestellt – immer gleich gesägt (Bild 3).

SECTOR 1255V für Alucobond®, Dibond® und Co.

Verbundstoffe sind fester Bestandteil der modernen Architektur. Die innovativen Produkte begeistern die Menschen bei neuen Gebäuden genauso wie bei renovierten Altbauten. Diese Materialien kommen zum Einsatz, wenn es um geometrische Lösungen, extrem glatte Flächen, saubere Linien und präzise Ecken geht, aber natürlich auch bei wellenförmigen Oberflächen und komplizierten Anwendungen.

Nuten in den zwei Winkelgrößen 90° und 135°

Die lieferbaren Formfräser für Abkantungen bis 90° bzw. 135° fräsen auf der Rückseite der Verbundplatten V-förmige oder rechteckige Nuten. Dabei bleiben das Aluminium-Deckblech und ein Teil des Kunststoffkerns der Platte stehen. Die geringe Dicke des verbleibenden Materials ermöglicht ein Abkanten. Die Nutform bestimmt automatisch den Biegeradius.

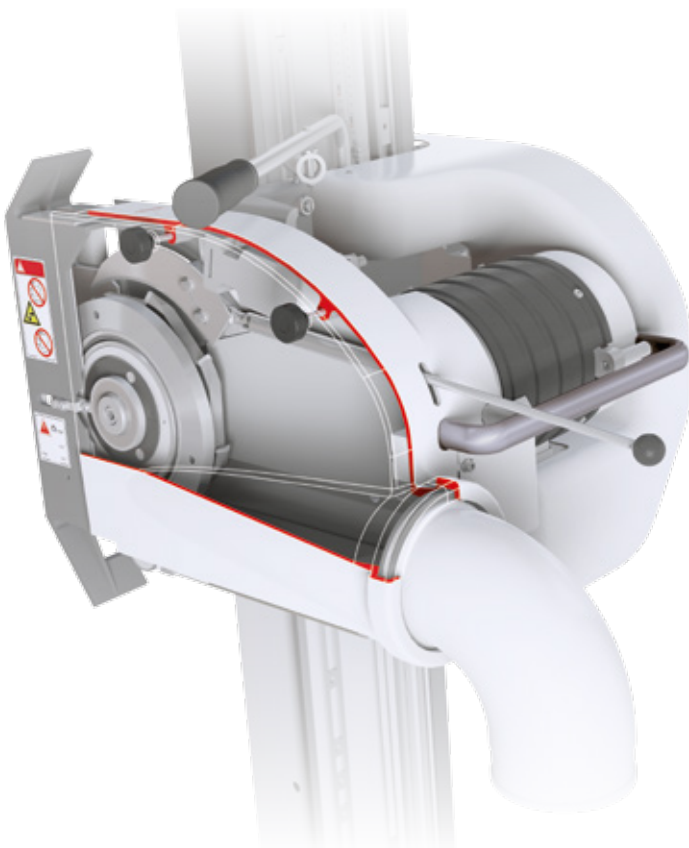
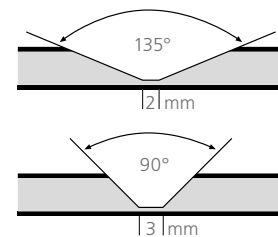

Verschiedene Fräser und
Tastrollen optional erhältlich.

Verbundwerkstoffpaket

- Spezial-Druckschuh mit Aussparung für Fräser und Tastrolle.
- Digitale Maßanzeige horizontal.
- Zwei zusätzliche Längsanschläge für den Vertikalschnitt (weitere Längsanschläge möglich).
- Angepasstes Ausgleichsgewicht für das Sägeaggregat.
- Inkl. HW-Kreissägeblatt, Ø 250 mm, für Verbundwerkstoffe anstelle des Standard-Sägeblattes.

Schnittoptimierung – Schritt-für-Schritt-Anleitung zum effektiven Plattenaufteilen

Mit der professionellen Schnittoptimierung OptiBase V-Cut von HOLZ-HER erzielen Sie dank perfekter Materialausnutzung immer das beste Optimierungsergebnis. Die übersichtlich angeordnete Bedieneroberfläche und der 10"-Touchscreen sorgen für eine einfache, schnelle Bedienung und Verwaltung von Aufträgen, Material und Stücklisten. Der im Paket enthaltene Etikettendrucker für HOLZ-HER Maschinen sorgt für eine eindeutige Teile-Identifizierung.



Perfekte Integration
dank serienmäßiger
Netzwerkbindung.

W4.0 digital
INSIDE



So könnte Ihre
Resteverwaltung
zukünftig aussehen!

So unterstützen Sie die Schnittoptimierung

- Mit der Optimierungssoftware für vertikale Plattenaufteilsägen optimieren Sie Ihre Schnittpläne mühelos.
- Materialreste werden stark reduziert und durch die Etikettierung professionell verwaltet.
- Sie haben die Wahl – entweder Sie importieren Ihre im Büro erstellten Schnittpläne per Netzwerkverbindung/USB oder geben diese direkt am Touchscreen ein.
- Perfekte Materialausnutzung und hoher Ertrag dank intelligenter Software.

Perfekter Datenfluss im HOLZ-HER Programmierverbund

- Programmieren
- Sägen
- Kantenanleimen
- CNC-Bearbeitung



Die SECTOR-Serie

Ausstattung in der Übersicht

	SECTOR 1255	SECTOR 1260
Automatikmodus	X	Stufenloser Vorschub bis 25 m / min
Sägeaggregat	4,0 kW 5200 min ⁻¹ 50 Hz 6300 min ⁻¹ 60 Hz	4,0 kW 5200 min ⁻¹ 50 Hz 6300 min ⁻¹ 60 Hz
	Bis max. 7,0 kW stufenlose Drehzahlregelung mit 1100–5500 min ⁻¹	Bis max. 7,0 kW stufenlose Drehzahlregelung mit 1100–5500 min ⁻¹
	Pneumatische Bremse für Horizontalschnitt	Pneumatische Bremse für Horizontalschnitt
	ProLock Schnellspann-Flansch	ProLock Schnellspann-Flansch
	Patentiertes Vorritzsystem SuperCut	Patentiertes Vorritzsystem SuperCut
Sägebalken	Pneumatische Rastung oben und unten	Pneumatische Rastung oben und unten
	Drei einstellbare Sägepunkte im Sägebalken	Drei einstellbare Sägepunkte im Sägebalken
Sägeauflage	Pneumatischer Verschieberost	Pneumatischer Verschieberost
	Mittlere Werkstückauflage über die gesamte Länge	Mittlere Werkstückauflage über die gesamte Länge
	Untere Werkstückauflage in Edelstahl	Untere Werkstückauflage in Edelstahl
	Anlage für zwei Schmalteile	Anlage für zwei Schmalteile
Maßanzeige	Digitale Horizontlamaßanzeige, inkl. elektromotorischer Feineinstellung am Bedienpult	Digitale Horizontlamaßanzeige, inkl. elektromotorischer Feineinstellung am Bedienpult
	Längenanschlag über Maßband mit integriertem Kleinteilanschlag	Längenanschlag über Maßband mit integriertem Kleinteilanschlag
	Längsanschlag mit digitaler Feineinstellung	Längsanschlag mit digitaler Feineinstellung
	Zweiter Längsanschlag mit Maßband oder Digitalanzeige	Zweiter Längsanschlag mit Maßband oder Digitalanzeige
Optimierung	10"-Touchscreen mit Schnittoptimierung OptiBase V-Cut als Bürolizenz, inkl. EasyLabel Etikettendrucker	10"-Touchscreen mit Schnittoptimierung OptiBase V-Cut als Bürolizenz, inkl. EasyLabel Etikettendrucker
Zubehör	TRK Staubabsaugung (CE-Vorschrift für Holzverarbeitende Betriebe)	TRK Staubabsaugung (CE-Vorschrift für Holzverarbeitende Betriebe)
	Streifenanschlag für Wiederholanschnitte	Streifenanschlag für Wiederholanschnitte
	Winkelschnitteinrichtung GeoMetric	Winkelschnitteinrichtung GeoMetric
	Verbundwerkstoffpaket	X

 Standard
 Option
 X Nicht möglich

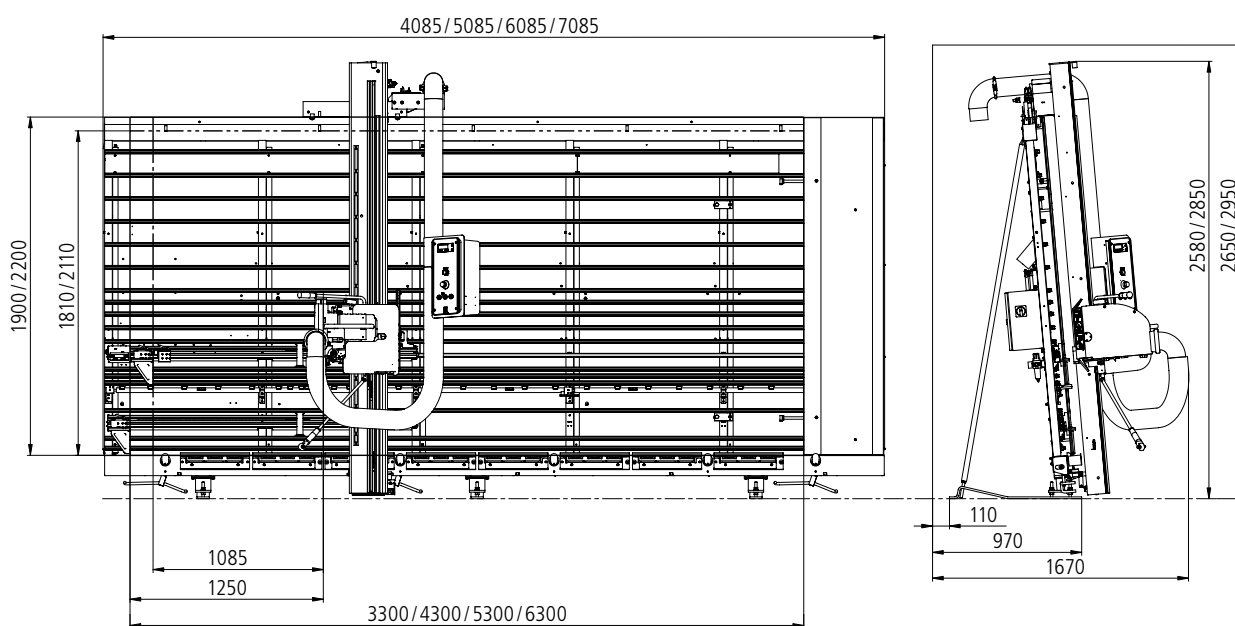

Technische Daten	SECTOR 1255	SECTOR 1260
Schnitttiefe (mm)	60	60
Schnittlänge (mm)	3300/4300/5300/6300	4300/5300/6300
Schnitthöhe (mm)	1900/2200	1900/2200
Besäumhöhe	1810/2110	1810/2110
Sägeblatt-Ø (mm)	250	250
Luftbedarf (m ³ /h)	1400	1400
Luftgeschwindigkeit (m/sec)	≥ 20	≥ 20
Anschluss-Ø Aggregat (mm)	120	120
Anschluss-Ø Gestellende (mm) (TRK-Ausführung)	100	100
Anschluss-Ø bauseitiger Absaugung (mm)	zusätzlich 160	zusätzlich 160
Statischer Unterdruck (Pa)	1500	1500
Gewicht (kg)	900 – 1200	900 – 1200

Produktbroschüren und viele
Videos finden Sie unter
www.holzher.de

Die technischen Daten stellen Richtwerte dar. Änderungen von Konstruktion und Ausstattung vorbehalten, da HOLZ-HER Maschinen ständig weiterentwickelt werden. Die Abbildungen sind unverbindlich. Die Maschinen enthalten zum Teil Sonderausstattungen, die nicht zum serienmäßigen Lieferumfang gehören. Zur besseren Information wurden die Maschinen zum Teil ohne die vorgesehene Schutzhaube abgebildet.

D – HOLZ-HER 3509 45 – Printed in Germany/Imprimé en Allemagne
Drucklegung: 31.03.2017 – Erstausgabe: 31.03.2017

Ihr autorisierter HOLZ-HER-Händler

**HOLZ-HER GmbH**
Plochinger Straße 65
72622 Nürtingen
Deutschland
T +49 (0) 70 22 702-0
kontakt@holzher.com
www.holzher.com
HOLZHER
Ein Unternehmen der WEINIG Gruppe